

Comex[®]

Manual de Imagen Formatos de Tienda 2023



Introducción

Nuestras tiendas son el elemento de contacto que materializa la experiencia de compra Comex, enfocada en satisfacer las necesidades para la gran diversidad de consumidores que nos visitan. Conservar el liderazgo de Retail nos exige mejorar constantemente la experiencia de compra en todos nuestros puntos de venta.

Los 3 formatos de tienda que encontrarás en este manual se desarrollan de acuerdo a las prácticas básicas que se requieren para una imagen homologada y estandarizada de tiendas para satisfacer las necesidades particulares y regionales del público meta. El formato Básico, Premium o Centro de Inspiración y Decoración debe implementarse y ejecutarse para cumplir las expectativas de nuestros consumidores.

En este manual encontrarás una guía que permite identificar el formato de tienda ideal de acuerdo al tipo de consumidor, superficie, región y experiencia de compra.

Resumen de 3 Formatos de Tienda 2023

Formato Básico

Tiendas pequeñas de formato abierto con una oferta básica de productos.



Local de 35m² a 70m²
Altura mínima interior 2.5m
Adicional deberá tener el 20% para uso de bodega y servicios.



Portafolio Óptimo
80% Portafolio básico.
20% Vocación de tienda.



Área de Inspiración y Color
Nuevo Rack de color 2.0



Mercado
Particulares Low (D/E)
Oficios (Herrero/Carpintero)



Exhibición
Planograma estándar



Formato Premium

Tiendas abiertas diseñadas con el tamaño ideal para darle al cliente una mayor experiencia de compra al tener una oferta de color y producto más amplia.



Local de 71m² a 100m²
Altura mínima interior 2.5m
Adicional deberá tener el 20% para uso de bodega y servicios.



Portafolio Óptimo
60% Portafolio básico.
40% Vocación de tienda.



Área de Inspiración y Color
Nuevo Rack de color 2.0 | Muestras de Combina 3C | Muestras de vocación de tienda Effex o Maderas.



Mercado
Particulares Medium (C/C-/D+)
Comercial | Oficios (Herrero/Carpintero)



Exhibición
Planograma estándar
Impulso complementos



Formato Centro de Inspiración y Decoración

Tienda insignia donde más de 50% de piso de venta es destinado para la inspiración, ideales para zonas donde se compite directo con Home Centers.



Local de 101m² a 140m²
Altura mínima interior 3.10m
Adicional deberá tener el 20% para uso de bodega y servicios.



Portafolio Óptimo
40% Portafolio básico.
60% Vocación de tienda.



Área de Inspiración y Color
Nuevo Rack de color 2.0 | Muestras Combina3C, Effex, Maderas | Color Tester Muro decorativo con círculo cromático



Mercado
Particulares Premium (A/B - C+)
Profesionales | Comercial



Exhibición
Planograma estándar
Impulso complementos



Zonificación de tienda – Criterios para el diseño de Layout

1. Área de Inspiración y Color

Primer contacto con cliente.

2. Área de producto

Recorrido EXSA por categoría.

3. Área de igualación

4. Área de check out y caja

Exhibición de mobiliario de impulso para complementos.

5. Bodega

Deberá tener el equivalente al 20% al piso de venta.

Sin importar la configuración del local o layout de la tienda, se deberá cumplir con el orden de las áreas y el recorrido. El área de inspiración y color siempre debe ubicarse en la entrada de la tienda para recibir al cliente.

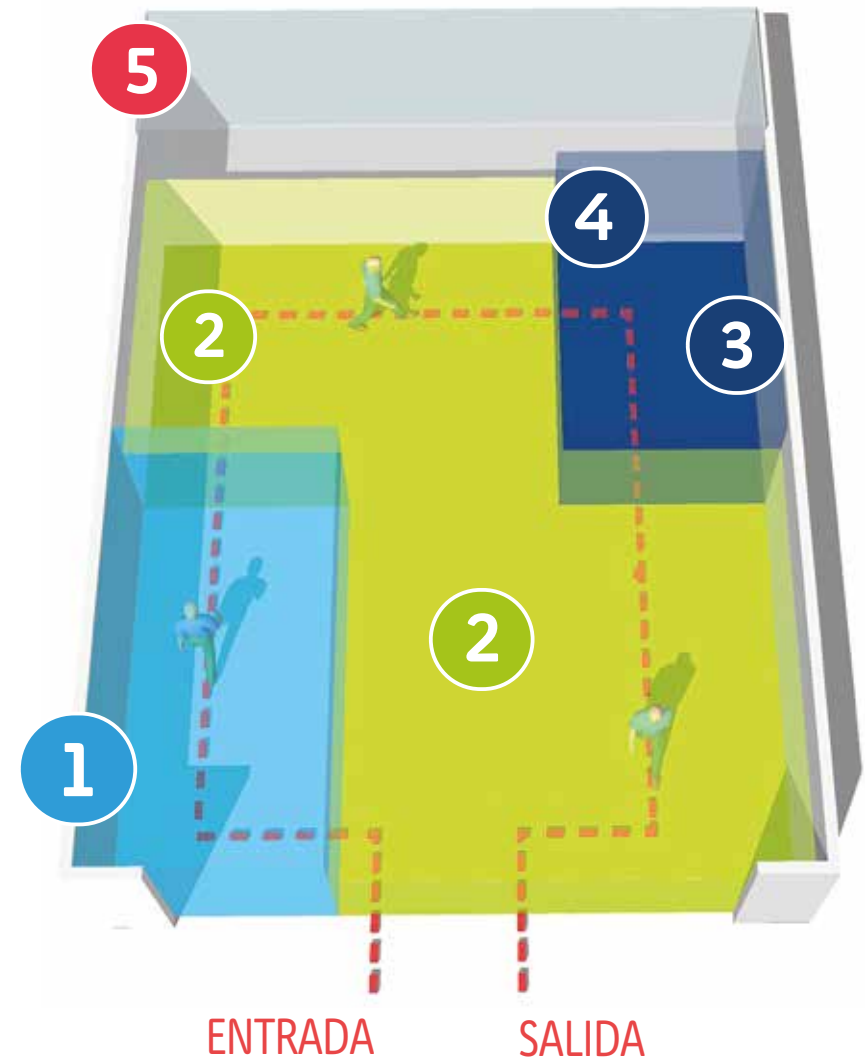

Resultados en Tiendas

Layout



En la configuración de formato de tienda abierta el consumidor pasa en promedio 14.37 minutos VS 5 min en un formato de tienda cerrada.
Cuando se realiza el recorrido completo se incrementa:

+5.5 veces el ticket promedio

Inspiración y Color



Cuando el cliente visita el área de inspiración y color incrementa:

2.1% veces el ticket promedio

Exhibición EXSA



La correcta exhibición del sistema de aplicación (EXSA) da como resultado:

4 veces más artículos por ticket

Check out y Caja



En el área de check out el cliente interactúa el:
92% con los muebles de impulso, y el
88% llevo un complemento adicional

Niveles de Comunicación en Tienda



Comex[®]

Tienda Formato Premium

Superficie requerida 71m² a 100m²



2.1 Layout / Equipamiento mínimo requerido – Formato Premium



Local de 71m² a 100m² | Altura mínima de 2.50m | Adicional deberá tener el 20% para uso de bodega y servicios



Área de Inspiración y Color

1 Rack de color 2.0 – 19A9828662

2 mesas de trabajo e inspiración

1 Carga inicial de chips 2.0 – 19A9821262

Módulos Etapas de Vida



Área de producto

3 Góndolas de complementos

1 Exhibidor de Campaña

8 a 9 Estanterías

1 Kit Pop Mediano

2 Góndolas central con cabecera

1 Juego de Display EXSA 2.0

2 Plataformas de ofertas



Área de Check Out / Caja

1 Módulo Caja

2 Módulos de impulso

1 Módulo Mostrador 1 ó 4

1 Monitor Comex TV



Área de igualación

Color Center

Mixer



Fachada

Rotulación Fachada

Lona de campaña tipo pendón

Anuncio Logo en letras individuales

Rotulación de servicios

Rotulación de categorías

*En caso de tener espacio y autorización debe colocarse el Anuncio unipolar tipo paleta para incrementar la visibilidad de la tienda.



2.2 Vistas Interiores – Formato Premium

Layout



Exhibición EXSA



Inspiración y Color



Check out y Caja



2.3 Elementos de fachada un solo frente – Formato Premium



2.3 Rotulación de fachadas y alturas mínimas – Formato Premium

[Descarga aquí el archivo para rotulación](#)





Toda fachada que corresponda a este formato, deberá ser diseñada bajo el concepto aquí mostrado.

Para la rotulación del pretil de la fachada, se deberá dividir la altura mínima de 1.75m entre 10 partes iguales, generando un módulo con el que se trazará una retícula a lo largo de la fachada para poder implementar los brochazos correctamente.

A) Paletas de color autorizadas para diseño de fachadas Formato Premium

Paleta de Color

-  Azul Comex Institucional
Respiro 181-05
-  Marinero Q2-13
-  Chulo K1-14

B) Rotulación faja de categorías

Diseñar de 65cm x largo de fachada. Aplicar Vinimex color Marinero Q2-13 Tipografía Comex Medium color blanco letra mayúscula de 32cm.

Las categorías se rotulan conforme al largo de la fachada siempre en el siguiente orden: Vinílicas, Esmaltes, Impermeabilizantes, Maderas, Recubrimientos Industriales y Complementos.

Para la rotulación de la faja de categoría se deberá dividir la altura en 4 partes iguales, como se muestra en detalle (Diapositiva 13)

C) Rotulación de cortinas

Rotular con Comex® 100 TOTAL

Azul Comex Institucional
Respiro 181-05



D) Rotulación de servicios

Se deberá rotular sobre el muro en color blanco. Color de simbología

Azul Comex Institucional
Respiro 181-05



2.3 Elementos de fachada en esquina – Formato Premium

Logotipo a base de letras individuales con iluminación LED.

Faja de categorías.

Pendón bandera para campañas regionales.

Cenefa para cristal de 1.20m x 15cm en vinil autoadherible esmerilado.



[Descarga aquí el arte](#)

Estacionamiento. Considerar mínimo un cajón y rampa para personas con capacidades diferentes.

Servicios de la tienda:
 1.- Entrega a domicilio
 2.- Teléfono
 3.- Whatsapp
 4.- Horario
 5.- Venta en línea
 6.- Aceptamos tarjetas



[Descarga aquí el archivo para rotulación de servicios](#)

Cerramiento de fachada.

Pretil o cajillo de fachada.

Banderola meses sin intereses.

Lona tipo pendón para Campañas Nacionales. Colocarse en el acceso de tienda sobre fachada. No deberá colgarse de cortinas, postes o ventanas. Si hay lona de campaña grande, instalar sobre bastidor metálico fabricado en PTR.

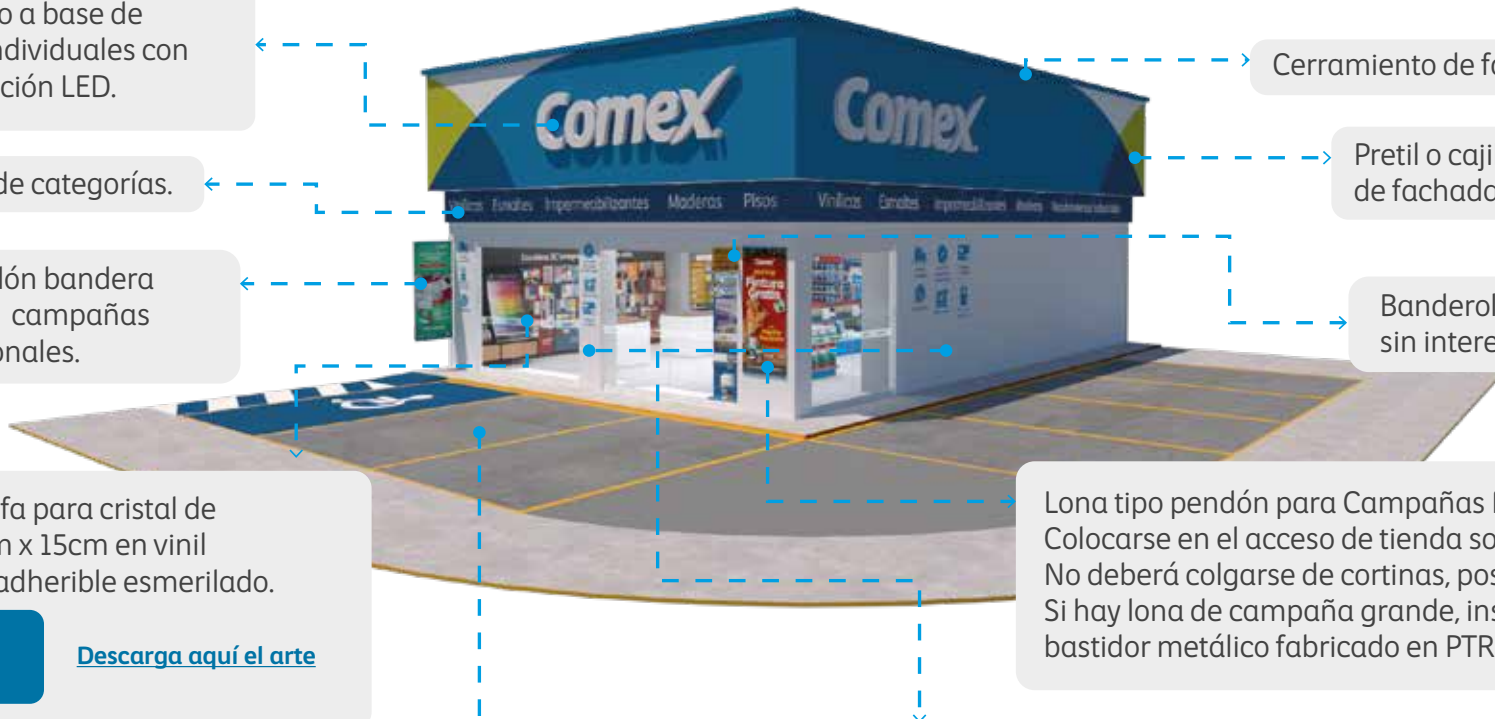

2.3 Rotulación de fachadas y alturas mínimas – Formato Premium

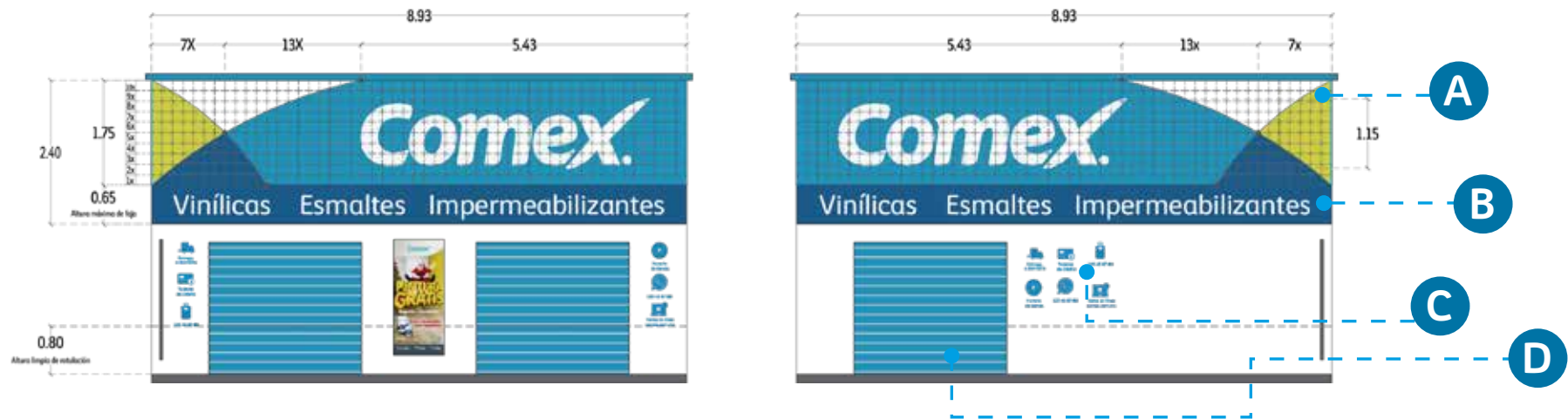



Toda fachada que corresponda a este formato, deberá ser diseñada bajo el concepto aquí mostrado.

Para el diseño de fachada en locales ubicados en esquina, se deberá realizar dos planos (Lado A y Lado B) en espejo, la altura del pretil de 1.75m mínimo deberá dividirse en 10 partes iguales. En el lado A el brochazo deberá iniciar de izquierda a derecha y en Lado B deberá ser de derecha a izquierda, siempre respetando los resguardos y con anuncios en letras individuales color blanco.

A) Paletas de color autorizadas para diseño de fachadas Formato Premium

Paleta de Color

-  Azul Comex Institucional Respiro 181-05
-  Marinero Q2-13
-  Chulo K1-14

B) Rotulación faja de categorías

Diseñar de 65cm x largo de fachada. Aplicar Vinimex color Marinero Q2-13 Tipografía Comex Medium color blanco letra mayúscula de 30cm.

Las categorías se rotulan conforme al largo de la fachada siempre en el siguiente orden: Vinílicas, Esmaltes, Impermeabilizantes, Maderas, Recubrimientos Industriales y Complementos.

C) Rotulación de cortinas

Rotular con Comex® 100 TOTAL

Azul Comex Institucional Respiro 181-05



D) Rotulación de servicios

Se deberá rotular sobre el muro en color blanco. Color de simbología

Azul Comex Institucional Respiro 181-05



2.3 Trazo de retícula para Rotulación y Colocación de anuncios en Fachada – Formato Premium

Opción 1

Anuncio a base de letras individuales con iluminación led
Se deberán de respetar las dimensiones mínimas del cajillo indicadas para cumplir con los resguardos de marca y poder colocar correctamente el Logo y el brochazo.

El brochazo siempre se rotulará del lado izquierdo de la fachada.

Medida Estándar
1.15m x 4.80m



Largos mínimos para
Cajillos con Brochazo

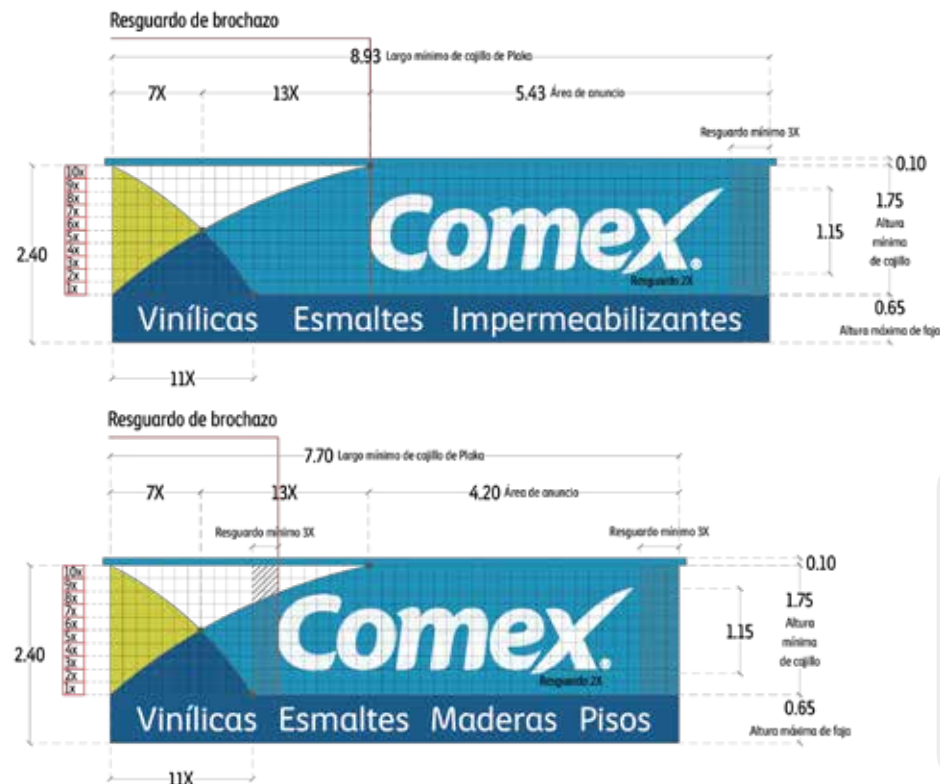

Cuando el cajillo no tiene suficiente longitud se podrá recorrer el anuncio hacia el brochazo siempre respetando los resguardos mínimos indicados

2.3 Trazo de retícula para Rotulación y Colocación de anuncios en Fachada – Formato Premium

Opción 2

Anuncio a base de letras individuales con iluminación led
Se deberán de respetar las dimensiones mínimas del cajillo indicadas para cumplir con los resguardos de marca y poder colocar correctamente el Logo y el brochazo.

El brochazo siempre se rotulará del lado izquierdo de la fachada.

Medida Estándar
1.50m x 6.26m



Largos mínimos para
Cajillos con Brochazo



Cuando el cajillo no tiene suficiente longitud se podrá recorrer el anuncio hacia el brochazo siempre respetando los resguardos mínimos indicados

2.3 Trazo de retícula para Rotulación y Colocación de anuncios en Fachada – Formato Premium

Cajillos sin Brochazo

En caso de que el cajillo sea menor al largo mínimo de 12.30m, NO se rotulará el brochazo y el cajillo se fondeará por completo de Azul Institucional. El logo deberá centrarse a lo largo del cajillo siempre respetando los resguardos mínimos indicados

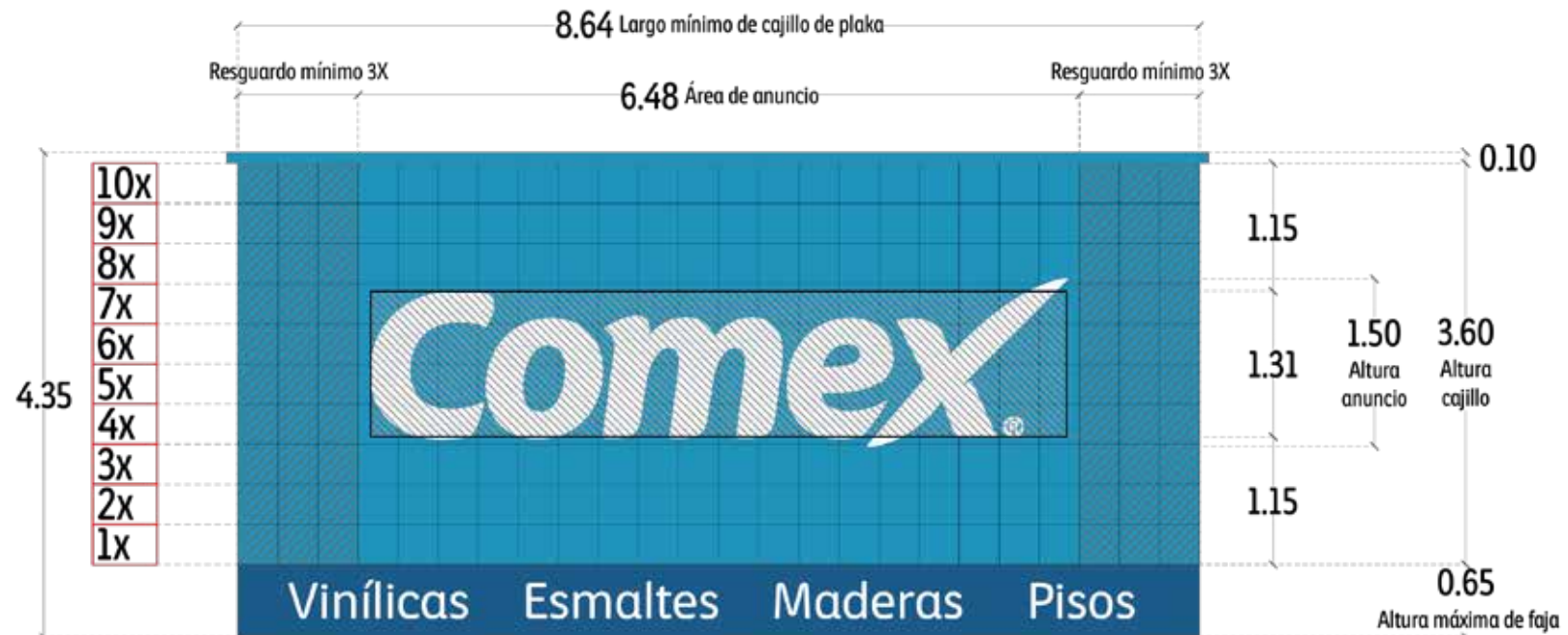

2.3 Trazo de retícula para Rotulación de faja de Categorías en Fachada – Formato Premium

Altura máxima 65cm

Tipografía Comex Medium color blanco, Textos de 32cm de alto



Altura mínima 40cm

Tipografía Comex Medium color blanco, Textos de 20cm de alto



Para la rotulación de la faja de categorías se debe trazar una retícula dividiendo la altura en 4 partes iguales, generando un módulo que se utilizará para indicar la altura de los textos, los resguardos y la separación mínima entre cada categoría.

Dependiendo el largo de la fachada, el target y mercado de la tienda se colocaran las diferentes categorías, respetando el siguiente orden:

1. Vinílicas
2. Esmaltes
3. Impermeabilizantes
4. Maderas
5. Recubrimientos industriales o Pisos
6. Complementos

2.3 Anuncios mínimos requeridos – Formato Premium

Anuncio a base de letras individuales con la leyenda "COMEX®"

A) Letras tipo canal 3D con cuerpo y trascara de aluminio blanco horneado de fábrica con cara frontal de acrílico blanco Z2 3mm marca plastiglas de alto impacto con corte láser.

B) Colocación perimetral de perfil gemini blanco de 1" para seguridad de la cara frontal.

C) Sistema de iluminación directa a base de leds blancos de alta luminosidad interconectados a fuente de poder para exterior.

Nota. Prever cableado para alimentación eléctrica

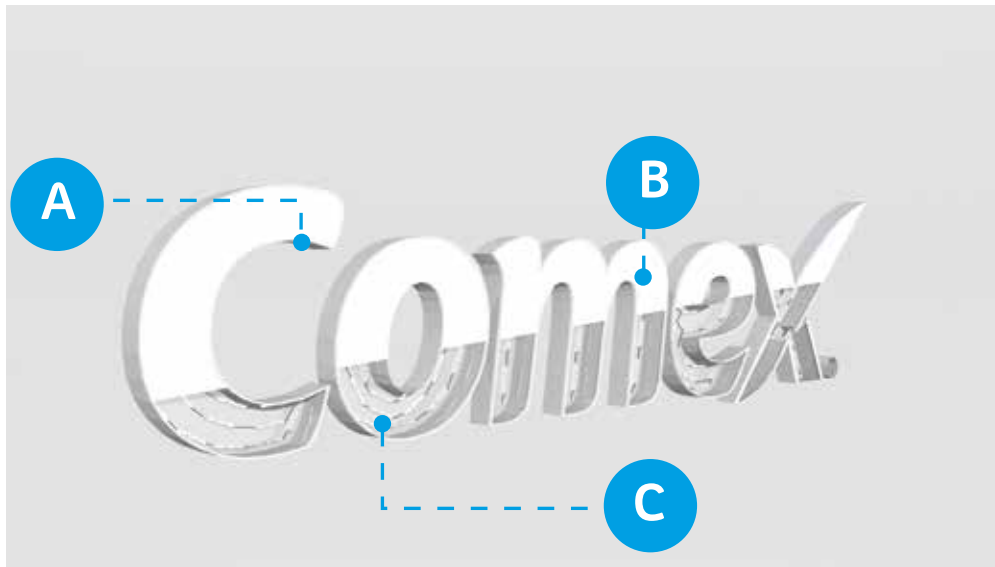

Anuncio tipo Bandera

A) Fabricada en lona tipo backlight panagraphics II de 3M color azul Olímpic. Con medidas generales de 1.84m de largo x 1.05m de alto.

B) Considerar refuerzo para sujeción a muro y perfiles de fijación, acabado galvanizado blanco, prever cableado para alimentación eléctrica. Código Kroma 9821210

Nota. Prever cableado para alimentación eléctrica

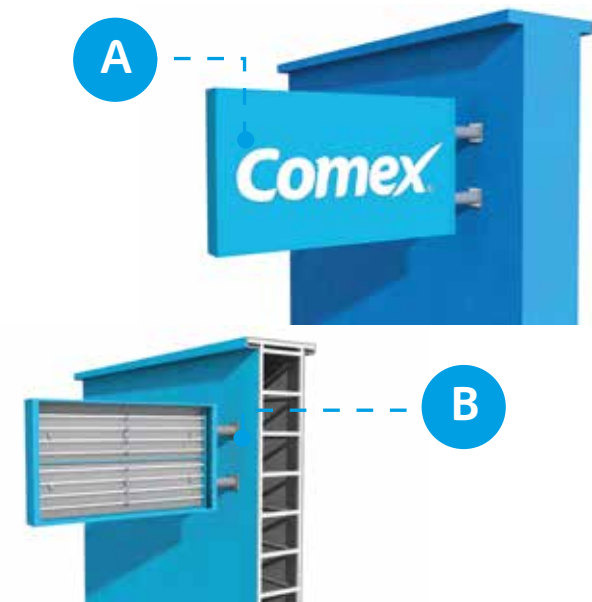

2.3 Sistema constructivo de Fachada – Formato Premium

1. Cerramiento o repisón de 10cm de alto, hecho a base de placa cemento bunker Max (BNK) de 11mm de espesor marca Plaka Saint-Gobain o similar con bastidor a base de canal estructural, repellado con texturi medio, sellador 5x1 con acabado pintura Vinimex Total mate color azul institucional. Código color center AZ104.
2. Cajillo o pretil de Fachada hecho a base de Plaka Cemento Bunker MAX (BNK) de 11mm de espesor colocadas horizontalmente marca Plaka Saint-Gobain o similar, con bastidor a base de poste estructural cal.20@40.6cm. Repellado con texturi media, sellador 5x1, acabado en pintura Vinimex Total Mate, rotulado con diseño y paleta de color según le corresponda. En caso de ser necesario utilizar refuerzo a base e cable de acero galvanizado en calibre 1/8"m ¼" y 3/8" de grado común, alta de resistencia y extra alta resistencia como contraventeo para evitar volteo.
3. Anuncio base de letras individuales montadas sobre pretil de fachada con la leyenda "Comex". Letras tipo canal 3D con cuerpo de aluminio blanco horneado de fábrica y cara frontal de acrílico blanco de alto impacto de 3mm con corte láser. Con perfil gemini blanco de 1" por su contorno y sistema de iluminación directa a base de leds blancos ultra brillantes para exterior. Contemplar la salida de iluminación a muro de fachada con canalización flexible galvanizada para exterior para alimentación de cada letra del anuncio, energizado por un timer mecánico ubicado en zona de servicio (no acceso de clientes) alimentado desde tablero de iluminación.
4. Luminaria tipo downlight compacta para empotrar en cajillo. Diámetro total de 166 mm x 45mm. Con leds en color blanco neutro (4000K) con un flujo total de 740 lm, consumo total de 9W. Modelo L5071-110 Luna 9 SSD 127V AFP, marca MAGG o similar.
5. Rotulación de faja de categorías en cajillo de fachada con tipografía Comex medium en color blanco y letra mayúscula de 30cm. Con las leyendas: Vinílicas, Esmaltes, Impermeabilizantes, Maderas, Recubrimientos Industriales y Complementos, en el orden indicado.
6. Cortina metálica con aplicación de una capa de Comex 100 primario como primer y acabado en pintura de esmalte alquidálico anticorrosivo Comex 100 Brillante a dos capas, color azul institucional. Código color center AZ104. (No deberá llevar ningún tipo de rótulo).
7. Cancelería marca Eurovent de 1 3/4" x 1 3/4" Acabado aluminio natural. Estilo clásico diseño recto con ensamble a 90°, con cristal claro de 6mm más película de seguridad.
8. Cajillo interior para ocultar cortina, hecho a base de placa de yeso STD de 12.7mm de espesor marca Plaka Saint-Gobain o similar, con bastidor metálico a base de poste metálico cal.26@61cm y canales de amarre cal.26. Repellado con texturi extrafino o kontextura, aplicación de sellador 5x1 reforzado, acabado en pintura Vinimex Total Mate color blanco.
9. Plafón reticular mod. Sand Micro de 0.61 x 0.61m marca certainteed de Plaka Saint-Gobain. Con suspensión visible estándar marca Celotex Saint-Gobain en color blanco, colgado a la losa con alambre galvanizado Cal. 12 y fija con ángulo, ancla de poder @ 61cm.
10. Luminario tipo panel led de 60 x 60 cms para empotrar y/o suspender en plafón reticular o liso. Con leds en color blanco neutro (4000K), con un flujo total de 3300 lm. Modelo L5520-110 Panel 60x60 33W 100-305V AFP 4000K, marca MAGG.
11. Preparación de muro con texturi extrafino o kontextura y aplicación de sellador 5 x 1 reforzado, con acabado de pintura vinílica Comex Vinimex Total color Blanco mate.
12. Piso porcelánico esmaltado modelo Antara color White formato 59.3 x 59.3 rectificado acabado mate acerado, Marca Firenze asentado con pegapiso reforzado gris marca Perdura con junta de 3mm con junteador sin arena marca Perdura.

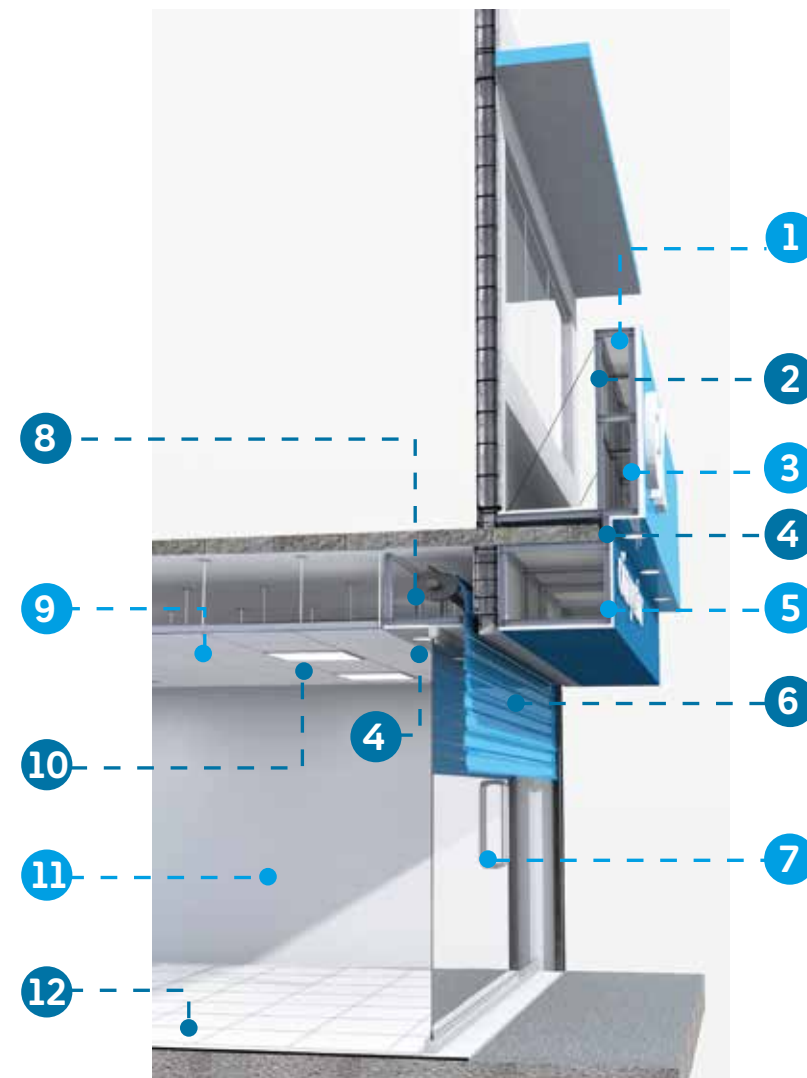

Nota importante: Plano de representación no de construcción

2.4 Área de Inspiración y Color – Formato Premium

Para tiendas de este formato el rack de color, las muestras 3C y Effex, son las herramientas mínimas que deberán implementarse. Instalar siempre en el acceso de la tienda, siendo el primer contacto con el cliente.

Texto en recorte de vinil color blanco, tipografía **Comex medium** tamaño de mayúscula 10 cm

Rack de color 2.0.
Adquirir en Axxess código **19A9828662.**



→ Deberá solicitar Kit con **carga inicial de chips** código **19A9821262.**

Muro alisado con Texturi Extrafino, acabado con pintura Vinimex TOTAL® color **Taciturno 313-05.**

→ En casos dónde la tienda este catalogada con **vocación carpintera.**

*Este elemento no cuenta con código Kroma, se podrán adquirir através de una solicitud directa al equipo de planeación de tiendas o fabricarse con proveedor local considerando las especificaciones indicadas en el plano de fabricación anexo.



Ubicación del área de color. Siempre deberá estar al acceso de la tienda respondiendo al sentido de la circulación vehicular, con el objetivo de generar mayor atracción e impacto en los clientes, tanto a nivel peatonal como vehicular.

[Encuentra aquí el archivo para rotulación de esta área.](#)

2.4 Mesa de atención e inspiración – Formato Premium

Este elemento no cuenta con código kroma, se podrán adquirir através de una solicitud directa al equipo de planeación de tiendas o fabricarse con proveedor local considerando las siguientes especificaciones:

Dimensiones: 1.00m x 1.00m x 1.00m de alto, hecha a base de bastidor de pino forrado con MDF de 15mm.

Cubierta: De madera en acabado de **Formaica Country OAK 1463** laminado de 1mm de espesor a una sola cara.

Base: De madera con resanado con rellenedor Ultra Ligero, fondo de poliuretano blanco laca automotiva color **PopCorn 003-01**.

Zoclo de madera de pino maciza en color blanco.

Si se requiere colocar un punto de venta, se debe considerar la siguiente especificación eléctrica:

Colocación de contactos polarizados, tierra física y cableado con cable de uso rudo, cuenta con el enchufe en la parte inferior de la mesa para suministro de corriente a contacto en piso y dos perforaciones con tapas de plástico (pasa cables)".



Nota importante: Ver plano de fabricación anexo.

2.4 Mesa de atención e inspiración - Plano de Fabricación – Formato Premium

Mesa hecha a base de bastidor de pino de 3" forrado con tapas de MDF de 15mm.



Vista Superior

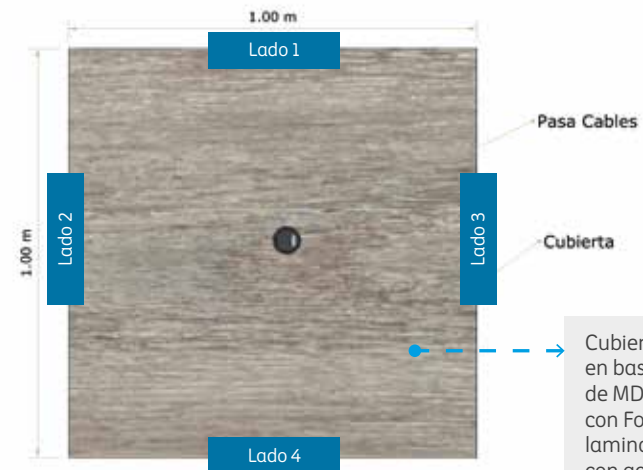

Cubierta de mesa realizada en bastidor de pino, con tapa de MDF de 15mm y Forrada con Formaica Country OAK 1463 laminado de 1mm de espesor con acabado Mate.

Alzado Lado 1,2,3

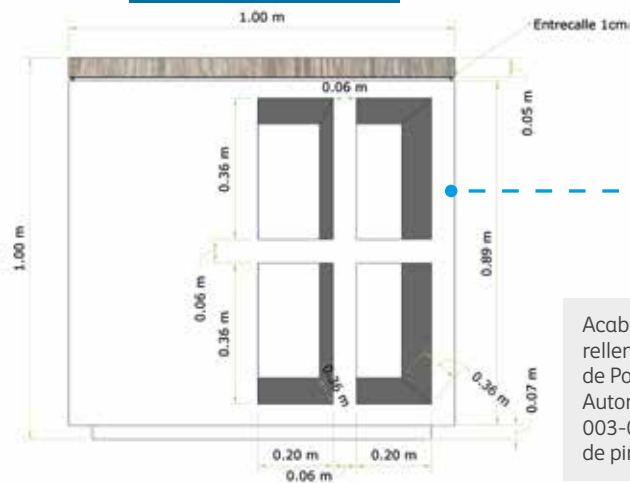

Acabado: Resanado con relleno Ultra Ligero Fondo de Poliuretano Blanco Laca Automóvil Color Popcorn 003-01 Zoclo de madera de pino maciza.

Alzado Lado 4

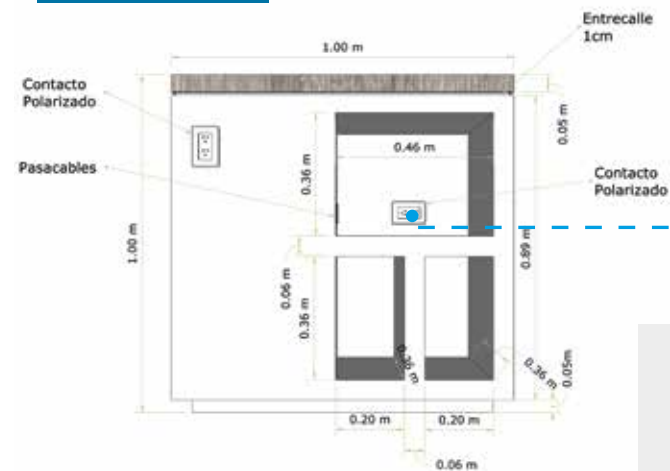

Colocación de contactos polarizados, tierra física, contactos de 3 polos y cableado con cable de uso rudo.

2.5 Área de Check Out, igualación y caja – Formato Premium

Monitor Comex TV anclado a plafón o muro. ←

Logo Comex y señalización color del año, en recorte de vinil. ←
 Nota: Los archivos en Alta podrán descargarse en PUBLICOMEX y/o deberán compartirse con el proyecto.

Muro back de check out, acabado con pintura Vinimex Total ←
 en los siguientes colores y proporción:
 60% Nectarina 317-02
 30% Respiro 181-05
 10% Atracción 153-07
 *Ver detalle de rotulación

Medios de pago sobre mueble caja. ←

Exhibidor de impulso debe colocarse sobre mostrador. ←
 Adquirir por Axxess con el Código **19A9821494**.

Cenefa de mostrador para exhibición de campaña nacional. ←

Cubo de innovación debe colocarse sobre mostrador. ←
 Adquirir en Axxess con el código **19A3524615**.

Código QR Comex TV Móvil de mostrador. ←



Letrero No Monetización

En caso de no contar con Comex TV y tener Mejoravit como medio de pago, descarga el arte de Publicomex e intercambia el letrero de Meses sin intereses por el letrero **NO MONETIZACIÓN** en la misma ubicación.



Ubicación de avisos:

1. Aviso de privacidad.
2. Aviso de privacidad concesionario.
3. Proceso de reclamación producto.
4. No venta de solventes a menores.
5. Medios de pago.

[Encuentra aquí los archivos para rotulación de back de mostrador](#)

2.5 Muro back Check Out / Rotulación Color del Año – Formato Premium

La intención de este muro detrás de los mostradores es principalmente presentar el color del año y una combinación de impacto. En esta ocasión aprovechamos la fuerza de Nectarina y el contraste tan atractivo y natural que hace con Respiro (nuestro azul institucional); mientras que el púrpura Atracción, nos funciona como color de transición. Cuando apreciamos **esta combinación, el cerebro humano la identifica como armoniosa y contrastante**, porque inconscientemente no se esfuerza por encontrar los colores complementarios y porque por temperaturas de color, está balanceada. **En resumen, esta combinación es como un descanso a la función cerebral y a nivel sensorial, nos sugiere vivacidad.**



Señalización en recorte vinil autoadherible.



Nota importante:

Los archivos en alta de los textos del área de color podrán descargarse en Publicomex.



Paleta de Color

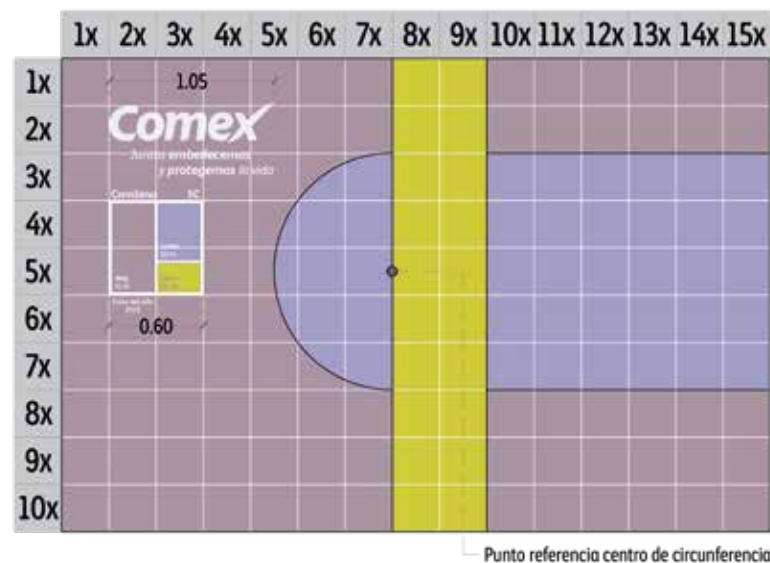
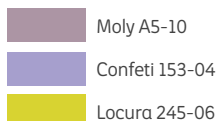

Para la rotulación del muro se deberá dividir la altura en 10 partes iguales, generando un módulo con el que se trazará una retícula a lo largo del muro para poder implementar las divisiones en las proporciones adecuadas.



Nota importante:

- El logo Comex y la señalización de los colores deberán colocarse sobre el Color del año.
- El color del año deberá de quedar de lado derecho preferentemente, si por la configuración de la tienda no es posible puede comenzar del lado izquierdo siempre siguiendo la secuencia de colores y la proporción indicada.

2.6 Acabados interiores – Formato Premium

Acabados Piso de venta

Muro back de Check Out

Repellado con texturi extrafino o kontextura, con aplicación de Sellador 5X1 reforzado. Acabado con pintura vinílica mate en los siguientes colores:
60% Nectarina 317-02
30% Respiro 181-05
10% Atracción 153-07
*Ver detalle de rotulación.

Muro exhibición de producto

Repellados con Texturi Extrafino o Kontextura, con aplicaciones de Sellador 5X1 reforzado. Acabado con pintura Vinilica color Blanco mate.

Muro área de color

Repellados con Texturi Extrafino o Kontextura, con la aplicación de Sellador 5X1 reforzado. Acabado con pintura vinilica color Taciturno 313-05 Mate.

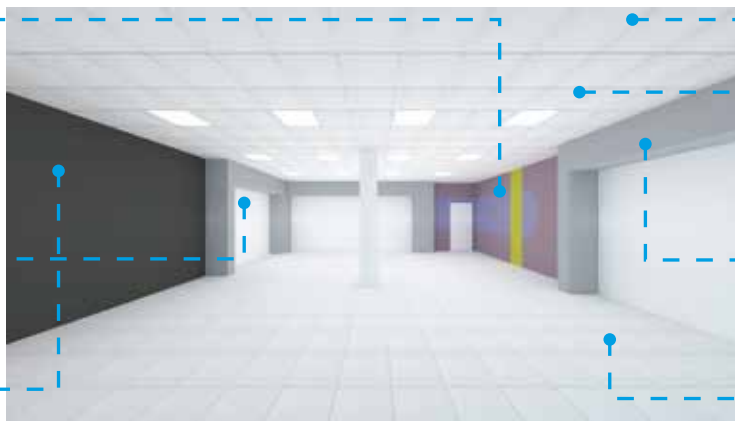

Plafón reticular

Plafón reticular de suspensión 61 cm X 61 cm, modelo Sand Micro marca Certainteed.

Luminaria tipo panel de 60 cm X 60 cm para empotrar y/o suspender en plafón reticular o liso, modelo L5520-110 marca Magg.

Cajillo perimetral para estantería

A base de Plaka STD de 12.7mm de espesor, repellado con Texturi extrafino y aplicación de sellador de 5x1 con acabado liso en color Sombra 313-02 con peral mínimo de 50cm.

Piso área de venta

Piso porcelánico Modelo Malta color Blanco ZR03 formato 60.5cm X 60.5cm rectificado, acabado mate. Marca Daltile.

Acabados Bodega

Área de guarda

Espacio en bodega para guarda de pertenencias de empleados

Sanitarios tienda

Piso bodega

OPC.1 Piso cerámico de 60cm x 60cm color gris acabado mate, colocado a hueso con una junta de 3mm modelo Boulevard Dark Grey ZBD3 Marca Daltile ó similar.

OPC.2 sistema de carpeta auto nivelante epóxica. Ultra Klad y acabado de poliuretano UFC-50 color gris Basáltico.

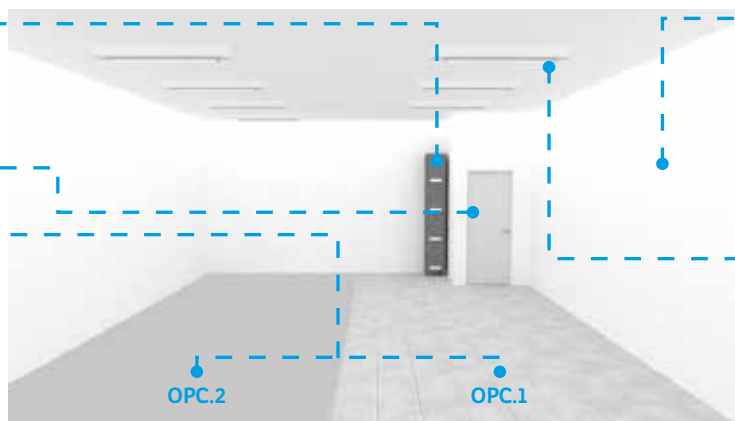

Muros bodega

A base de Plaka STD de 12.7 mm de espesor, repellados con Texturi extrafina, con aplicación de Sellador 51 reforzado, acabado con pintura vinílica color blanco mate.

Luminaria de gabinete

A prueba de polvo, vapor y agua, de sobreponer o suspender con medidas de 110 mm x1280 mm, con balastro eléctrico de 1 x 32 WPPF interno con lámpara fluorescente lineal 32W incluida en color blanco neutro (41000k) Modelo L2605-5FO GAMMA, color gris marca Magg.

2.6 Cajillo perimetral para estantería – Formato Premium

1. Cajillo perimetral para estantería de 2.50 interior, hecho a base de placa de yeso Plaka STD ó similar, perfilería cal.26 repellado con Texturi extrafino y Sellador 5x1, con acabado en pintura vinílica Vinimex Total mate en color de sombras 313-02.
2. Fondo posterior de cajillo, repellado con Texturi extrafino y Sellador 5x1, acabado con Vinimex Total blanco mate.
3. Plafón reticular de suspensión con módulos de 61cm x 61cm, con acabado liso en color blanco mate.
4. Luminario tipo panel led de 60 x 60 cms para empotrar y/o suspender en plafón reticular o liso., Con leds en color blanco neutro (4000k), con flujo total de 3300 lm. Modelo L5520-110 Panel 60x60 33W100-305V AFP-4000K, marca MAGG.
5. Para tiendas que cuenten con doble altura colocar Lona de gran formato impresa con las siguientes características: Lona Front de 13 oz de 1000 x 1000 hilos. Impresa a 720 dpi's con tintas uv, montado sobre bastidor metálico engrapado. Podrás solicitar los gráficos para impresión en PUBLICOMEX.

Detalle 1 Cajillo perimetral

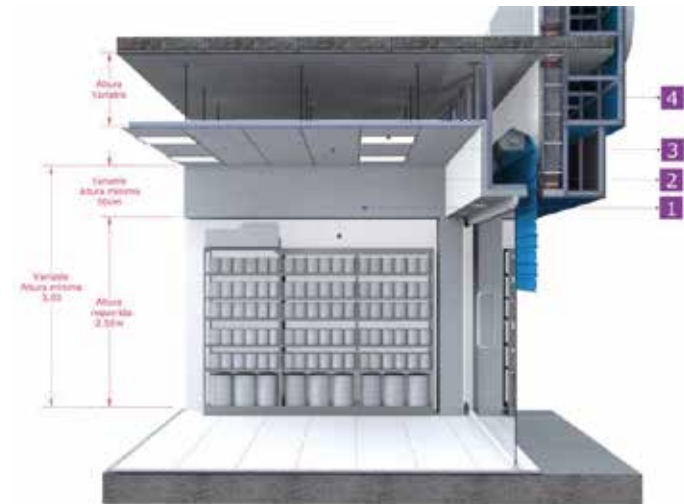



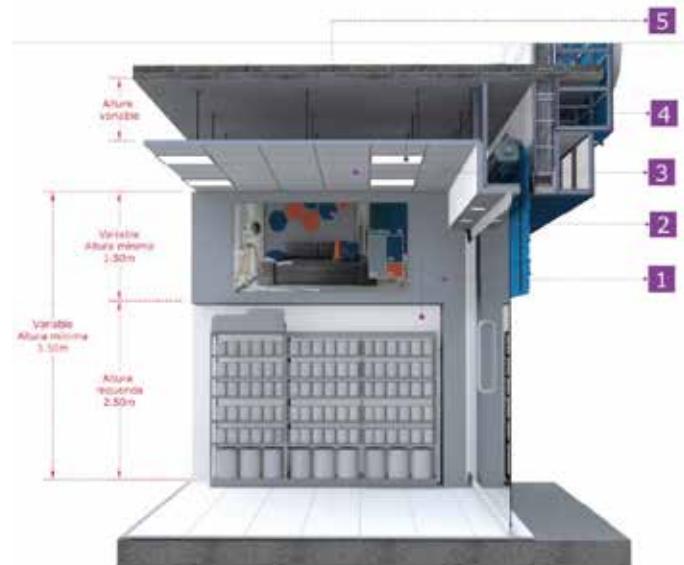

Detalle 2 Cajillo perimetral para Local con doble altura



2.6 Acabados interiores – Formato Premium

Catálogo de Pisos

Especificación	Material	Área De Uso	Detalle
Piso porcelánico Modelo Malta color Blanco ZR03 formato 60.5cm X 60.5cm rectificado, acabado mate. Marca Daltile.	Porcelanato	Piso de venta 	
Piso cerámico de 60cm x 60cm color gris acabado mate, colocado a hueso con una junta de 3mm modelo Boulevard Dark Grey ZBD3 Marca Daltile ó similar.	Opción 1 Loseta cerámica marca Daltile ó similar	Bodega 	
Sistema de carpeta auto nivelante epóxica. Ultra Klad y acabado de Poliuretano UFC-50 color gris basáltico.	Opción 2 Sistema de carpeta auto nivelada epóxica		

Catálogo de Plafones

Especificación	Material	Área De Uso	Detalle
Revestimiento especial compuesto de mármol pulverizado que brinda una mayor resistencia. Diseñado para condiciones de gran humedad. Superficie ligeramente texturizada, microperforado para mejor absorción. Color blanco. Modelo Sand Micro. Marca Certaineed.	Plafón Reticular de superficie 61cm x 61cm	Piso de venta 	



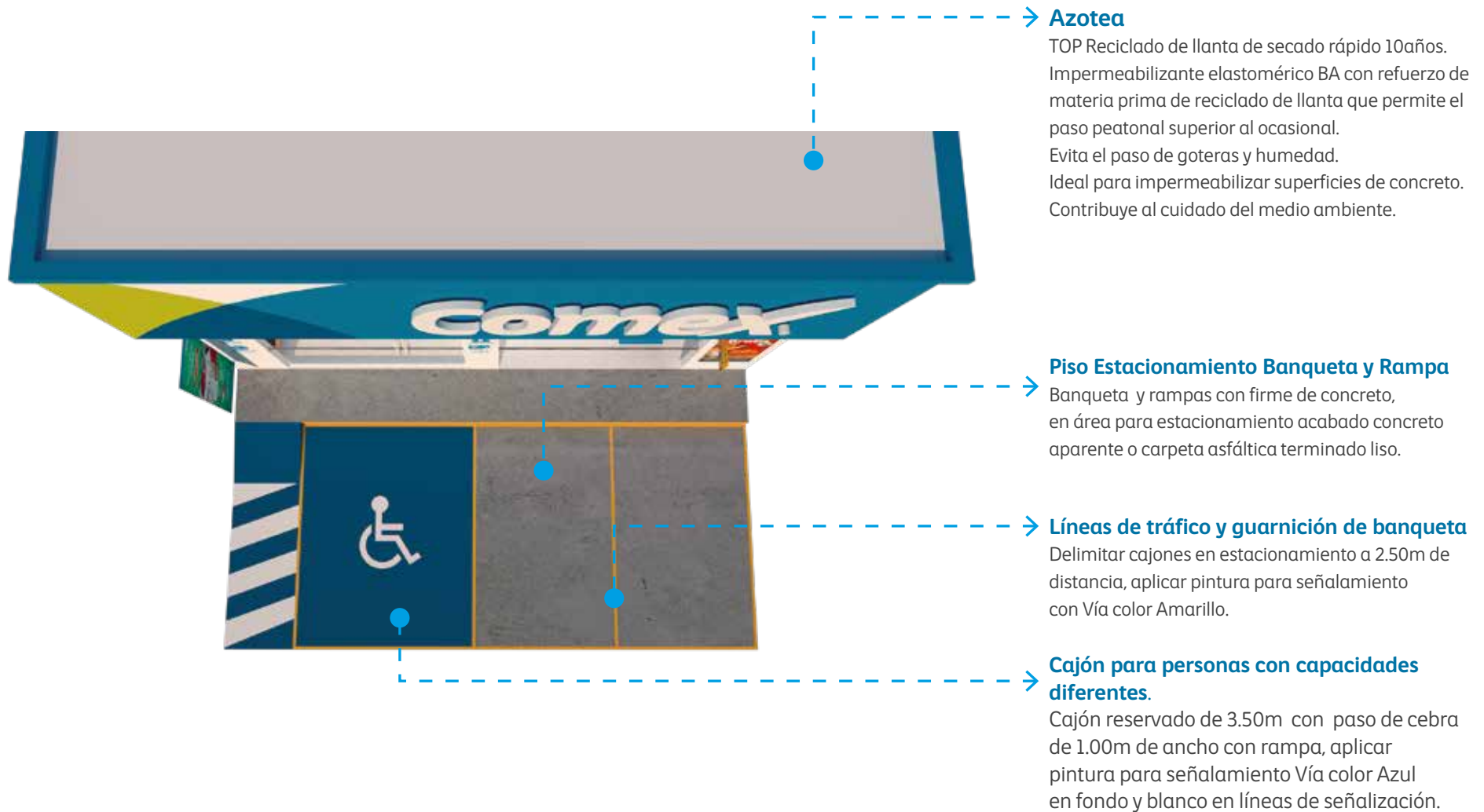

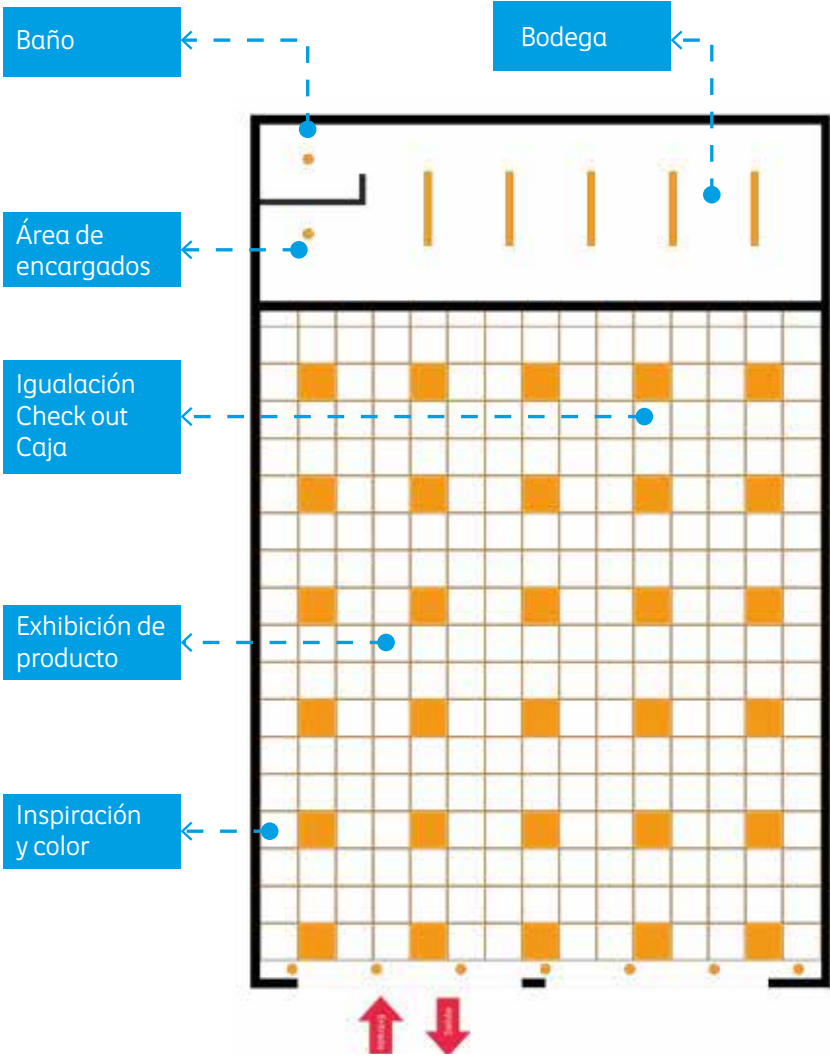

2.7 Acabados Exteriores – Formato Premium



2.8 Distribución de Luminarias – Formato Premium



Catálogos de luminarias





	Especificación	Detalle
<p>Área de piso de venta</p>  <p>Distancia entre luminarias Mín. @1.20m Máx. 2.40m</p>	<p>Luminaria tipo panel de 60 cm x 60 cm para empotrar y/o suspender en plafón reticular o liso, fabricado en cuerpo extruido de aluminio acabado poliéster en polvo de aplicación electrostática en color blanco con difusor en polipropileno. Con Leds en color blanco neutro (4000K), con un flujo total de 3300 LM, consumo total de 33 W a 100 - 305 V, incluye driver integrado. Modelo L5520 - 1/0, Marca MAGG</p>	 <p>H - máxima: 4.00m</p>
<p>Cajillo de acceso y servicio</p>  <p>Distancia entre luminarias Mín. @1.20m Máx. 1.50m</p>	<p>Luminaria tipo downlight compacta para empotrar en falso plafón y bote integral de 129 mm, diámetro total de 166 mm x 45 mm, fabricada en inyección de aluminio acabado pintura poliéster en polvo de aplicación electrostática blanco mate y níquel satin. Con pantalla de polímero de ingeniería acabado opalino. Con Leds de color blanco neutro (4000K) con un flujo total de 740 LM, con consumo total de 9 W a 127 V, incluye driver de estado sólido. Modelo L5071 - 1/0 Luna 9, Marca MAGG</p>	 <p>H - máxima: 4.00m</p>
<p>Bodega</p>  <p>Distancia entre luminarias Mín. @1.20m Máx. 2.40m</p>	<p>Gabinete a prueba de polvo, vapor y agua, de sobreponer o suspender con medidas de 110 mm x 1280 mm, con cuerpo de inyección de policarbonato y con reflector de lámina de acero, acabado de pintura electrostática poliéster color blanco brillante y reflector de inyección de policarbonato transparente. Con balastro electrónico de 1 x 32 WBFP interno. Con lámpara fluorescente lineal 32W incluida en color blanco neutro (41000K). Modelo L2605 - 5F0, color gris, Marca MAGG</p>	 <p>H - máxima: 4.00m</p>
<p>En casos donde la tienda presenta altura mayor a 4.00m (doble altura). Colocar luminaria de suspender</p>		
<p></p>  <p>Distancia entre luminarias Mín. @1.20m Máx. 2.40m</p>	<p>Luminaria tipo campana para suspender de 374 mm de diámetro, con cuerpo de inyección de aluminio acabado pintura poliéster en polvo de aplicación electrostática con domo y campana de polímero de ingeniería y canope de lámina de acero con acabado en pintura electrostática, con porta driver en polímero de ingeniería de alta resistencia al impacto y la temperatura. Incluye driver electrónico AFP interno. Con leds en color blanco neutro (4000K) con un flujo total de 3030lm, con un consumo total de 31W a 100-240V. Módulo L5815-610 Campana 14/30 100-240V 40K GR AC. Marca MAGG</p>	

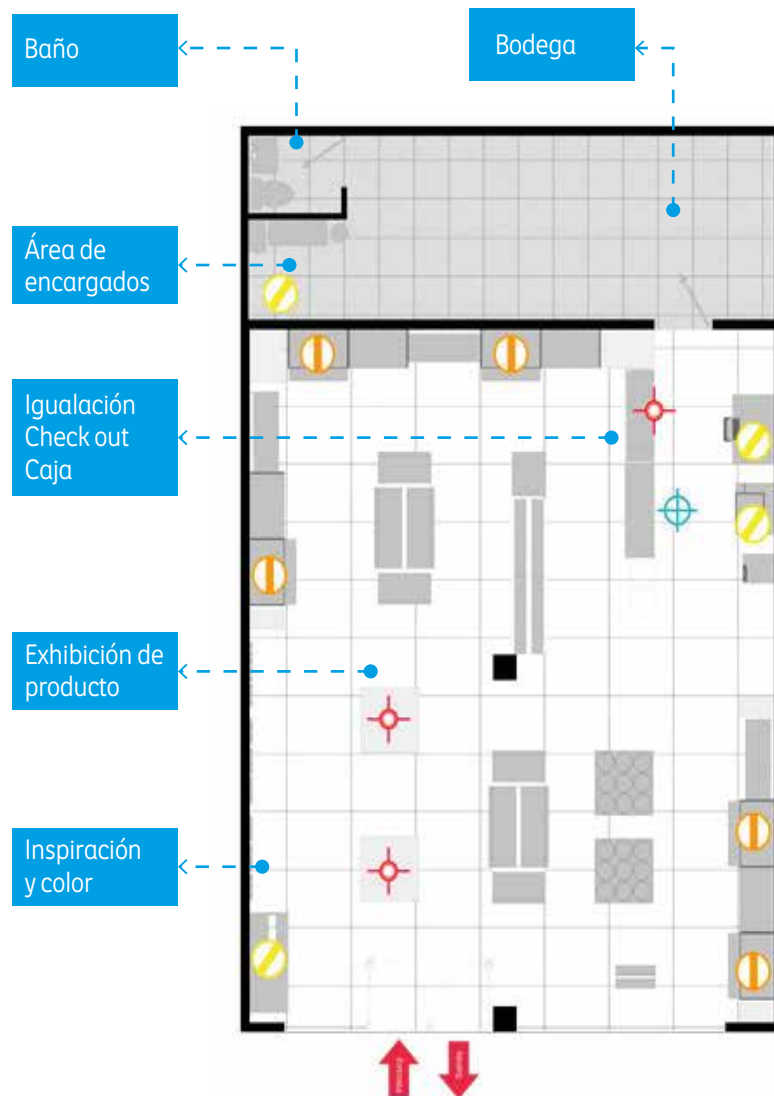

Nota importante: Es necesario hacer el cálculo de instalaciones eléctricas para hacer especificaciones de canalizaciones, cuadros de cargas, tableros, etc. Plano de representación no de construcción.

2.9 Distribución de Contactos – Formato Premium



Simbología	Mueble	Tipo	Detalle
 A muro	Mueble EXSA	Contacto doble 110 V	H: 2.00M
 A muro	Rack 2.0 Color Center	Contacto doble 110 V	H:30CM
 A piso	Caja	Contacto doble 110 V Salida de datos	
 A plafón	Comex tv	Contacto doble 110 V Salida de datos	

Especificación

Contactos: Tomacorriente Supresor de Picos TVSS dispositivo que protege el equipo eléctrico de daños ocasionados por los transitorios que pueden presentarse en el suministro de energía. Capacidad de manejo de corriente de 13,000 A 125V, 15A de uso comercial, marca Bticino o similar.



Nota importante: Es necesario hacer el cálculo de instalaciones eléctricas para hacer especificaciones de canalizaciones, cuadros de cargas, tableros, etc. Plano de representación no de construcción.

2.10 Requerimientos de protección civil y seguridad – Formato Premium

Códigos para adquirir en Club de compras

19A9821237	Kit Seg Vs Incendios Comex A
19A9821243	Paleta C/derrames P/2tambos De200kg
19A9821244	Válvula Venteo 3/4" P/tam 200 Lt
19A9821245	Cable Aterrizaje 1.5mt P/tambo
19A9821248	Llave Antichispa P/tambo
19A9821246	Basurero P/trapo Y Desecho 50k
19A9821247	Cono P/basurero D/trapo Y Desh200kg
19A9821240	Bomba Traslase C/arrestaflama P/tbo
19AH023568	Cono Tipo Dona Para Basurero 50 Kg
19AH023569	Tierra Fisica De 1.50 Mts
19AH023572	Botiquin Primeros Aux 5 A 10 Pers
19AH023573	Absorbente Para Control De Derrames
19ACC00270	Extintor MERC 1 kg, PQS Tipo ABC
19ACC00271	Extintor MERC 2 kg, PQS Tipo ABC
19ACC00272	Extintor MERC 4.5 kg, PQS Tipo ABC
19ACC00273	Extintor MERC 6 kg, PQS Tipo ABC
19ACC00274	Extintor MERC 9 kg, PQS Tipo ABC
19ACC00571	Kit De Señalamientos 50 M2 Estireno (23 Señalamientos)
19ACC00572	Kit De Señalamientos 50 M2 Acrilico (23 Señalamientos)
19ACC00573	Kit De Señalamientos 100 M2 Estireno (34 Señalamientos)
19ACC00574	Kit De Señalamientos 100 M2 Acrilico (34 Señalamientos)
19ACC00575	Kit De Señalamientos 200 M2 Estireno (45 Señalamientos)
19ACC00576	Kit De Señalamientos 200 M2 Acrilico (45 Señalamientos)

Los Kits incluyen:

- Señalamiento de qué hacer en caso de emergencia
- Señalamiento de no fumar
- Señalamiento de botiquín de primeros auxilios
- Señalamiento de salida de emergencia
- Señalamiento de ruta de evacuación derecha
- Señalamiento de ruta de evacuación izquierda
- Señalamiento de extintor
- Señalamiento de uso de equipo de protección personal en esta área
- Señalamiento de lavajos de emergencia
- Señalamiento de teléfonos de emergencia
- Señalamiento de rombo de identificación de riesgos
- Señalamiento de prohibida a la venta de solventes a menores de edad
- Señalamiento de negocio con video vigilancia 24hrs vía remota.

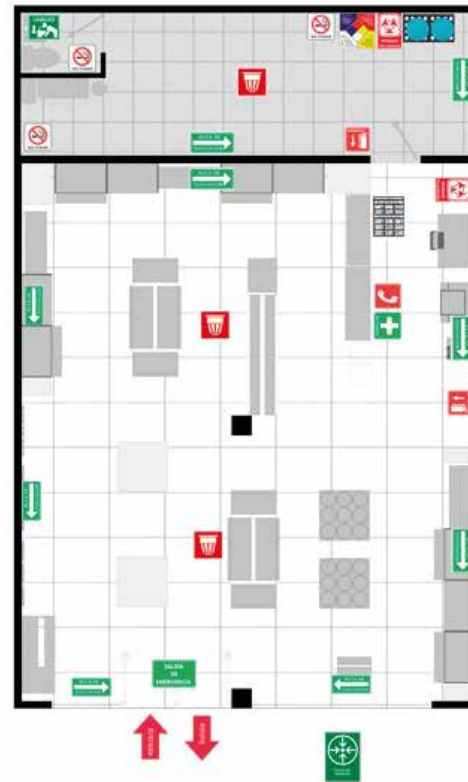

Simbología



Prohibido fumar. El señalamiento debe estar colocado en un lugar visible para el personal desde su acceso a la tienda.



Extintor CO2 / PQS. Colocados a una altura no mayor a 1.50mts; de fácil accesibilidad. Correctamente señalizados, con carga vigente, presión adecuada y por norma deben colocarse a una distancia no mayor a 15m lineales (Tiendas cerradas o abiertas)



Rutas de evacuación. Deben colocarse en una altura muy visible y no ser obstruidos por mobiliario o publicitarios.



Salida de Emergencia. Debe colocarse en la parte superior del marco de la puerta de evacuación o en las paredes más cercanas a este.



Botiquín. Debe estar señalado, de fácil acceso y bien equipado con material de curación (Área de caja)



Telefonos de emergencia. Debera colocarse en un lugar visible y de fácil acceso, se sugiere en mostrador



Rombo de identificación de riesgo. Colocar en un lugar visible, en área de igualación.



Detector de Humo/ Alarma contra incendio. Se sugiere instalar éste sistema de prevención para interiores de tienda y bodega.



Kit de seguridad para trasvec (Ver detalle anexo)



Bote de Resuidos peligrosos con tapa tipo dona. Deberá colocarse en el área de trabajo que presente derechos (Iguualaciones y solventes).



Instrucciones de Qué hacer en caso Sismo/Incendio. Debe estar colocado en el acceso de la tienda libre de obstáculos a la vista

2.11 Detalle de Kit de seguridad para trasvase de solventes – Formato Premium

1. Kit para trasvase de solventes.

- Tarima contenedora de derrames
- Válvula de venteo
- Llave de Berillo o anti chispa
- Bomba despacho anti chispa
- Tambo metálico con tapa tipo dona para residuos peligrosos
- Caimanes para concentrarse a tierra física
- Kit de materiales absorbentes (Recomendado)

2. Equipo de Protección (EPP) adicional

- Guantes plásticos resistentes a solventes (nitrilo)
- Mandil plástico resistente a solventes
- Zapatos de seguridad dieléctricos resistentes a solventes
- Respirador (mascarilla) con filtros para vapores orgánicos
- Careta facial completa (Recomendada)
- Recipientes de seguridad para solventes

3. Instalaciones.

- Instalar éstas áreas en lugares secos, frescos y ventilados
- Tierra física (Barra Copperwell de 3m enterrada en el piso)
- Placa de cobre para conexión a tierra mediante cables y caimanes
- Extractor de aire con motor a prueba de explosión
- Instalación eléctrica a prueba de explosión

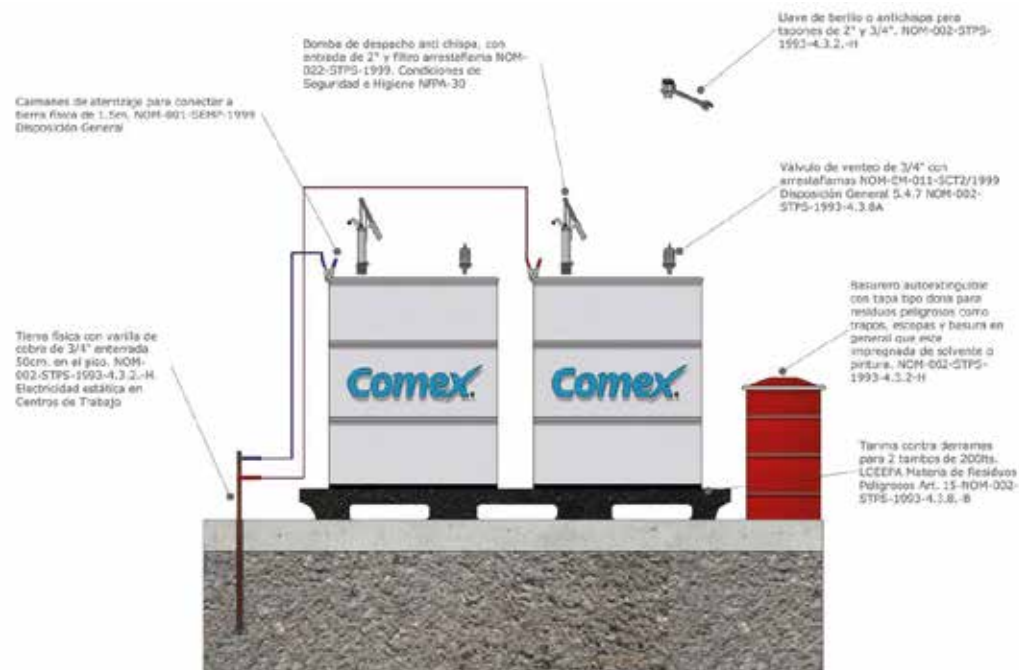

Nota importante: Los permisos y licencias necesarios para el programa específico de protección civil y certificación de uso de suelo deberán gestionarse por parte del concesionario. El personal de la tienda deberá contar con equipo de protección y seguridad, usar uniforme de trabajo playera de algodón, pantalón de mezclilla y zapatos de seguridad, faja de soporte lumbar, guantes de carnaza y lentes o goggles de seguridad



Nota importante: Las instalaciones eléctricas deberán estar ocultas o canalizadas, los contactos y apagadores con tapa, sin cables expuestos, se podrá utilizar multicontactos y extensiones con cables de uso rudo y fusible integrado. Deberán utilizarse recipientes metálicos para basura (Orgánica, Inorgánica y residuos peligrosos).

2.12 Merchandising – Formato Premium



1 Copetes de estantería y góndola de complementos

2 Cenefas de Estantería

3 Copetes para cabeceras de góndola

4 Cenefa para módulo de impulso

5 Preciador

2.12 Kit Merch Mediano Código 19A9861049 – Formato Premium

Vista estantería y góndola de complementos



Vista góndola sencilla



- 1 Copetes de Estantería y Góndola de complementos
- 2 Copetes para cabecera de góndola

Vista Mueble Impulso



*Vigentes a partir de 2da dotación del 2023

2.12 Merchandising – Formato Premium

Copetes líneas de producto/ solución

- 1 Vinílicas
- 1 Esmaltes
- 1 Impermeabilizantes
- 1 Maderas
- 1 Protección Profesional



Copetes para Góndola

- 1 Maderas
- 1 Decorativo
- 1 Effex

Decoración y color para espacios

Protección que embellece la madera

Accesorios para completar tu sistema de aplicación

Tecnología que facilita y mejora el acabado

Cenefas góndolas de complementos

Copetes para Cabecera

- 1 Pegamentos
- 1 Solventes
- 1 Nuevos productos
- 1 Innovación
- 1 Pisos

Copetes para cabeceras

Pegamentos

con máxima adherencia y resistencia

Solventes

para garantizar el mejor acabado

Nuevos Productos

Innovación

Recubrimientos para pisos

Materiales vigentes hasta su sustitución en 2da dotación 2023.

1.13 Comex TV – Formato Premium



¿Qué es Comex TV?

Una herramienta de comunicación digital innovadora que incrementa el impacto en los consumidores y mejora la experiencia de compra.

Ventajas y beneficios:

- Ubicación en tienda
- Requerimientos de Instalación
- Costos y Facturación
- Solicitud
- Mesa de Servicio

Beneficios

- Innovación y conectividad
- Espacio y tiempo ilimitado
- Público segmentado
- Contenido especializado*
- Actualización de contenidos a toda la red
- Repetición y visibilidad
- Ahorro en materiales
- Medio sustentable y mejora la imagen de tienda



Ubicación:

En los formatos Básico y Premium se colocará 1 pantalla por tienda. Para Centro de Decoración se realizará la propuesta con varias pantallas según el espacio.

1.13 Solicitud y costos – Formato Premium



Beneficios y ventajas

- Contenidos actualizados según temporalidad y campañas.
- Encendido y apagado programado según horarios de tienda.
- Volumen adecuado para las tiendas.

Costos

Código	Descripción	Costo	Aportación Comex® 50%
19A9861105	Monitor Comex TV 50"	\$ 20,531.50	\$ 10,2065.75
19A9861106	Supresor de picos Regulador Comex TV 22	\$ 320.00	
19A9861107 1919861108	Soporte para pantalla* Comex TV	\$ 617.10	
	Garantía y servicio de instalación Comex TV	\$ 5,648.50	

*El precio dependerá del tipo de soporte: techo o muro.

¿Qué incluye mi solicitud?

- 1.-Monitor
- 2.-Soporte
- 3.-Supresor

¿Qué se factura?

Los elementos mencionados anteriormente, garantía y servicio de instalación.

1.13 Comex TV ubicación en tienda – Formato Premium



Ubicación en Tienda

Ubicar sobre la zona de atención a cliente / mostrador



Opción 1

Sobre el mostrador, levemente girada en un ángulo de 45° para lograr mejor visibilidad.



Opción 2

Sobre el mostrador, ligeramente atrás del paso que permita el movimiento natural del personal en tienda.



Opción 3

Si no hay posibilidad de colocarse en el mostrador ya que tapa producto o estorba el paso de los empleados, deberá buscarse un sitio cercano a la zona de atención a cliente que sea visible para los consumidores.

2.13 Comex TV – Formato Premium

Requerimientos:

- Contacto eléctrico
- Nodo de red libre
- Supresor de picos para cambio en voltaje
- Monitor profesional Samsung 49"
- Soporte a techo - Optimus I o a muro Steady 500

Soportes:

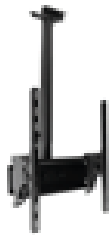

A) Optimus I

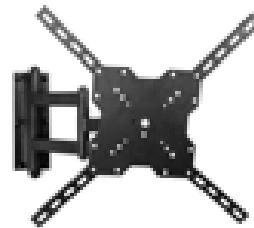

B) Steady 500

A) Colocar en el techo con soporte telescópico.

B) Colocar en muro* en caso de no contar con características recomendadas.

Vista check out y caja



Ubicación de monitor Comex TV en área de check out y caja

2.13 Mesa de servicio Comex TV – Formato Premium

¿Necesitas ayuda con tu Comex TV?

¡Comunícate con nosotros! Tienes estas 3 opciones para resolver cualquier incidencia:



Línea Comex TV

5516691000 / 5558640645

Marca las opciones:

1. Pacífico y Norte
2. Occidente, Centro y Bajío
3. Metro Oriente y Metro Poniente
4. Golfo y Sur



Correo electrónico

Envía tu solicitud a:
comextv@ppg.com
comex tv1@ppg.com



Grupo de whatsapp

Ingresa al grupo escaneando este código QR con tu celular.



Una vez que tu celular te muestre un link sólo debes dar clic en él y estarás dentro.



La pantalla contará con una etiqueta con:
**ID de tienda + no. serie monitor
y licencia del contenido**







Número de serie
PPGA0001 / PPGB0001

Rotulación - Casos Especiales

Fachadas 3 formatos de tienda

4.0 Rotulación de servicios en fachada

[Descarga aquí la plantilla para rotulación](#)

1.  **Entrega a domicilio**
2.  **123 45 67 89**
3.  **123 45 67 89**
4.  **Horario de tienda**
5.  **Venta en línea comex.com.mx**
6.  **Tarjetas de crédito**



Tamaño de mayúscula 3 cm de alto

-  23 x 11 cm
-  20 x 16 cm
-  18 X 28 cm
-  18 cm de diam.
-  18 cm de diam.
-  20 x 16 cm



Tamaño de mayúscula 3 cm de alto

-  23 x 11 cm
-  20 x 16 cm
-  18 X 28 cm
-  18 cm de diam.
-  18 cm de diam.
-  20 x 16 cm



Tamaño de mayúscula 4 cm de alto

-  26 x 13 cm
-  23 x 18.5 cm
-  19 X 29cm
-  21 cm de diam.
-  21 cm de diam.
-  23 x 18.5 cm



Tamaño de mayúscula 5 cm de alto

-  26 x 13 cm
-  23 x 18.5 cm
-  19 X 29cm
-  21 cm de diam.
-  21 cm de diam.
-  23 x 18.5 cm

4.0 Rotulación de servicios en fachada

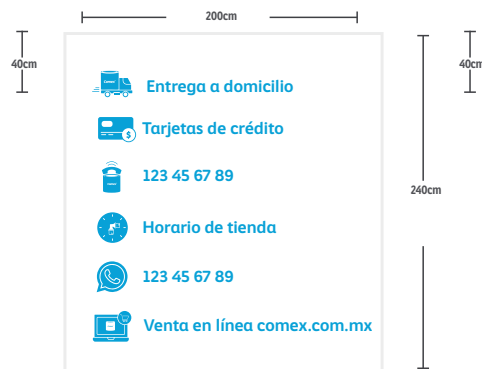

Tamaño de mayúscula 4cm de alto

- 35 x 17 cm
- 32 x 24 cm
- 36 x 19 cm
- 28 cm de diam.
- 28 cm de diam.
- 32 x 24 cm

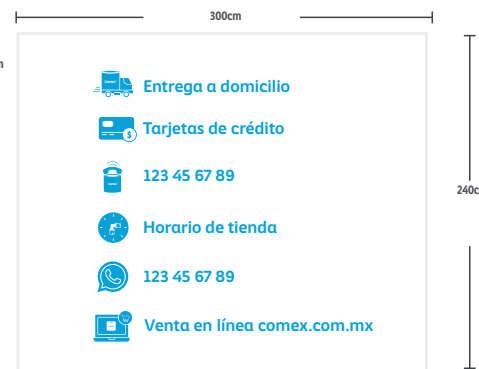

Tamaño de mayúscula 5cm de alto

- 35 x 17 cm
- 32 x 24 cm
- 36 x 19 cm
- 28 cm de diam.
- 28 cm de diam.
- 32 x 24 cm



Tamaño de mayúscula 7.5cm de alto

- 40 x 19 cm
- 35 x 28 cm
- 42 x 17 cm
- 30 cm de diam.
- 30 cm de diam.
- 35 x 28 cm

4.0 Rotulación de bardas

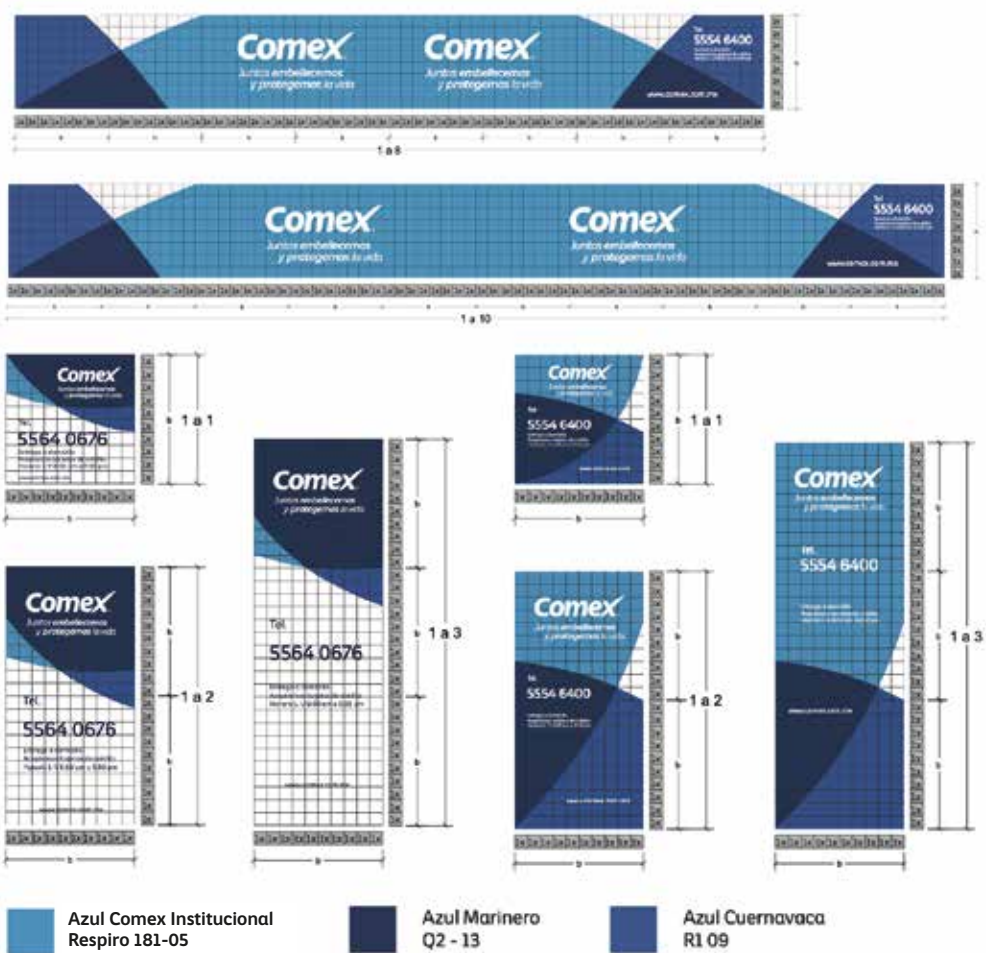

- Azul Comex Institucional Respiro 181-05
- Azul Marino Q2 - 13
- Azul Cuernavaca R1 09

4.0 Restricciones en rotulación de servicios y bardas en fachada

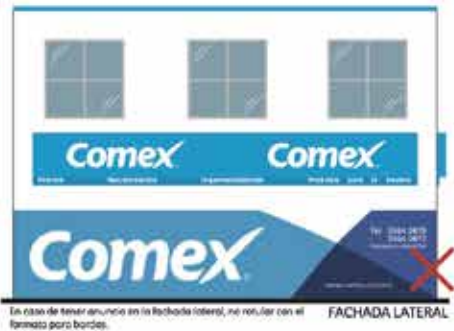
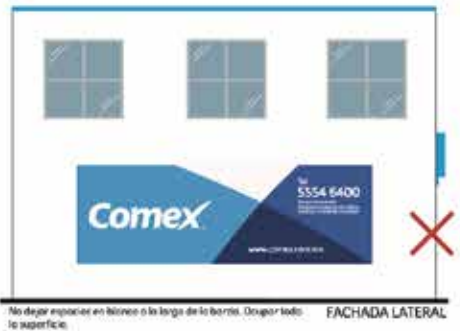
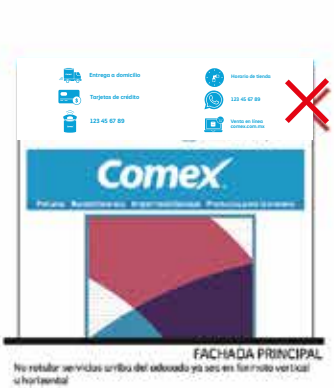
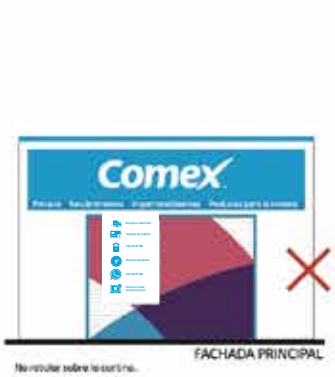

4.0 Restricciones en fachadas - Pueblos Mágicos

Fachada protegida con algún tipo de restricción.

En los casos donde el local tiene algún tipo de restricción o es protegido por alguna institución como el INHA-INBA, se tendrá que adaptar la imagen de la tienda a los lineamientos indicados por la autoridad siempre cuidando el correcto uso de la marca.

Para autorizar la implementación de una imagen diferente a los lineamientos de marca indicados en manual, es necesario que el concesionario presente el reglamento o documento correspondiente para validar dichas restricciones.

La tienda siempre deberá de contar con :

- Anuncio
- Servicios (Cuando la Alcaldía o Municipio lo permita)
- Espacio para campaña (Cuando la Alcaldía o Municipio lo permita)



Pintura

La pintura en fachada dependerá de la paleta de colores que entregue el Municipio o Alcaldía y el anuncio se realizará en los materiales y dimensiones señalados en el mismo reglamento.

4.0 Restricciones en fachadas - Altura especial de cajillo

[Descarga aquí la plantilla para rotulación](#)

Fachada protegida con algún tipo de restricción.

En este caso no se permite realizar anuncios de otra dimensión diferente a 0.64m y el cajillo debe de tener mínimo 0.90m para poder respetar los resguardos.

Para autorizar la implementación de una imagen diferente a los lineamientos de marca indicados en manual, es necesario que el concesionario presente el reglamento o documento correspondiente para validar dichas restricciones.

La tienda siempre deberá de contar con:

- Anuncio
- Servicios
- Espacio para campaña

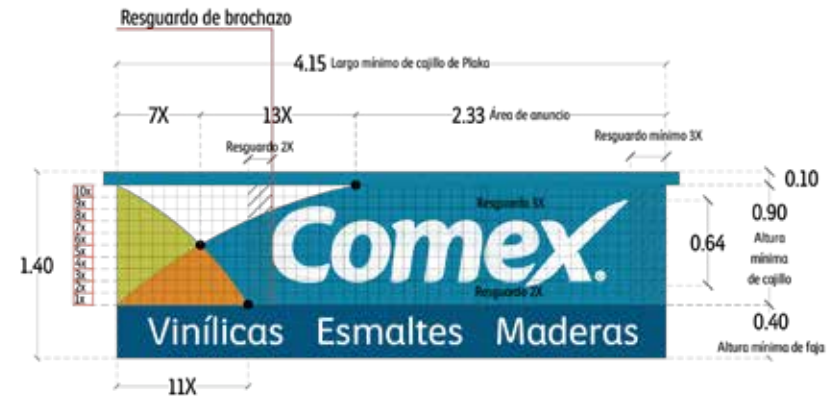
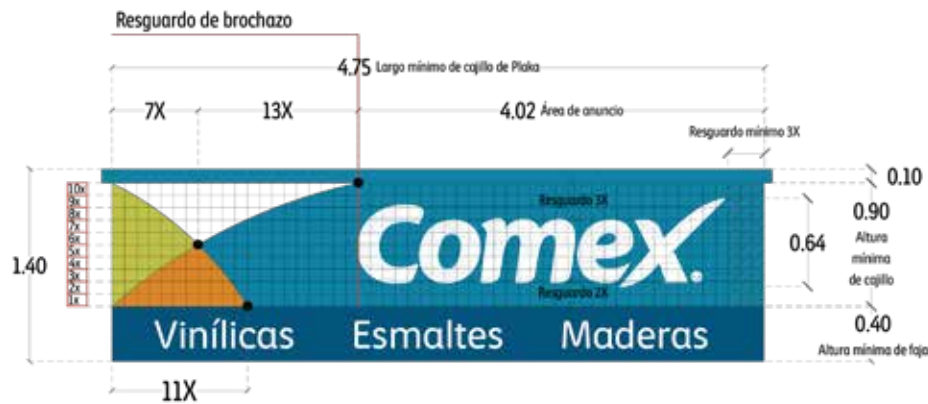

4.0 Restricciones en fachadas - Altura especial de cajillo



En caso de que el cajillo sea menor al largo mínimo de 4.15m, NO se pondrá rotular el brochazo, se deberá fondear de Azul Institucional todo el cajillo y centrar el logo, siempre respetando los resguardos mínimos indicados.



En caso de que el cajillo no cuente con la altura mínima de 1.40m, NO se colocará la faja de categorías dando prioridad a la marca.

Tamaño especial de anuncio y cajillo

Anuncio a base de letras individuales con iluminación led

- Se deberán de respetar las dimensiones mínimas del cajillo indicadas para cumplir con los resguardos de marca y poder colocar correctamente el logo y el brochazo.
- El brochazo siempre se rotulará del lado izquierdo de la fachada.

Medida Especial
0.64m x 2.67m



4.0 Restricciones en fachadas - Tamaño especial de cajillo

Cuando tenemos locales con fachadas mucho más cuadradas que rectangulares podremos colocar el brochazo en la esquina superior izquierda realizando el trazo de acuerdo a plano.

La dimensión mínima para poder colocar este brochazo es tener una relación de 4X de anuncio y 6X de aire para poder respetar los resguardos.

Esta fachada se puede utilizar en cualquier formato colocando el brochazo de acuerdo a la paleta del formato:



Básica: Travesura H1-14



Premium: Chulo K1-14



Centro de Inspiración y Decoración: Maravilla D1-10

La tienda siempre deberá decontar con:

- Anuncio
- Servicios
- Espacio para campaña



4.0 Restricciones en fachadas - Tiendas en edificio

Caso 1. Edificio con planta alta



Caso 2. Edificios con doble espacio



En caso de que la tienda se encuentre en un edificio de 1 o más niveles, solo se autoriza rotular el cajillo de la fachada, las cortinas y los servicios, siempre respetando los niveles de comunicación y lineamientos de imagen en cada formato indicados en manual.

Los niveles superiores a la tienda deberán fondearse de blanco, rotulando solamente el cerramiento o pretil superior del edificio en Azul Institucional.

Comex[®]

Color Center
Dosificadoras y Mezcladoras



5.0 Color Center

Diagrama instalación eléctrica

DIAGRAMA DE INSTALACIÓN ELÉCTRICA

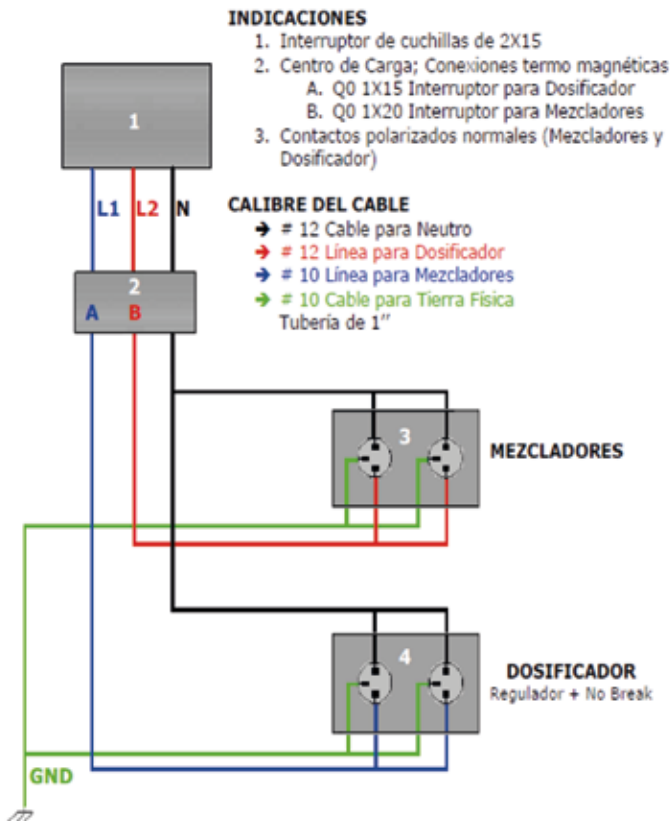

IMPORTANTE: El presente diagrama indica las características necesarias con las que debe contar su instalación eléctrica, las líneas deben ser exclusivas para el uso de los equipos tintométricos, cualquier desviación invalidará la garantía del equipo y/o refacción.

Dimensiones mínimas para separación de máquinas de igualación y revolvedoras

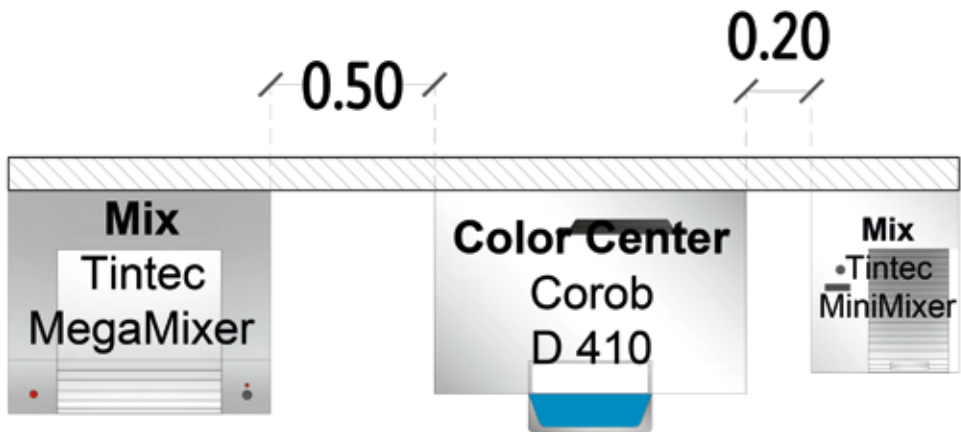

5.0 Color Center - Dosificadoras

D200 Extra

Código EQ70519

Comex

Dosificador marca Corob Modelo D 200 Extra
Equipo secuencial de dosificación mediante bombas de fuelle.

Equipo compacto recomendado para tiendas que tengan poco espacio y producción pequeña.

Características principales

- Dosificación secuencial
- Cuenta con 12 contenedores de 2.5 litros.
- Bombas de fuelle
- Flujo 200ml/min
- Plataforma manual
- Tapón semi - automático
- Válvulas Antigoteo
- Nuevos Sap 3 Seccionado
- Electrónica de nueva generación (4G)

Dimensiones

- Frente: 90 cm.
- Fondo: 79 cm.
- Altura: 130 cm.
- Peso: 95/120 kg.

Características eléctricas

- Alimentación: 100-240 Vac.
- Frecuencia: 50/60 Hz.

Periféricos necesarios

- Computadora integrada CC (EQ70714)
- UPS 1KVA (EQ70621)
- Kit de impresora - Dymo (RF72957)

Sistema sugerido

- Periféricos necesarios
- Agitador Megamixer III (EQ70534)
- Mini Mixer (EQ70552)



COLOR CENTER
Servicio Técnico

D410

Código EQ70518

Comex

Dosificador marca Corob Modelo D 410
Equipo secuencial - simultáneo de dosificación mediante bombas de fuelle.
Recomendado para tiendas que tengan poco espacio y producción mediana.

Características principales

- 8 circuitos secuenciales y 4 circuitos simultáneos
- Cuenta con 4 contenedores de 5 litros y 8 contenedores de 2.5 litros
- Bombas de fuelle
- Flujo 200ml/min X 4
- Plataforma automática
- Tapón automático
- Válvulas Antigoteo
- Nuevos Sap 3 Seccionado
- Láser para centrar los envases
- Electrónica de nueva generación (4G)

Dimensiones

- Frente: 95 cm.
- Fondo: 72 cm.
- Altura: 158 cm.
- Peso: 180/240 kg.

Características eléctricas

- Alimentación: 100-240 Vac.
- Frecuencia: 50/60 Hz.

Periféricos necesarios

- Computadora integrada CC (EQ70714)
- UPS 1KVA (EQ70621)
- Kit de impresora - Dymo (RF72957)

Sistema sugerido

- Periféricos necesarios
- Agitador Megamixer III (EQ70534)
- Mini Mixer (EQ70552)



COLOR CENTER
Servicio Técnico

Dosificadoras

COROB EVOPWR

Última tecnología y velocidad

A DESTACAR

- **BAJO COSTE DE ADQUISICIÓN**
Nuevo sistema de válvulas con menor mantenimiento.
- **0% NECESIDAD DE PUNTALES**
Equipaje totalmente cerrado y recubrimiento completo.
- **MÁXIMA VELOCIDAD**
Configuración simultánea para mayor equipamiento a sus clientes.
- **BAJO RÍO COV (componentes orgánicos volátiles)**
Cámara cerrada de los recipientes y menor riesgo de escape.



El dosificador EVOPWR es la unidad más avanzada y segura de la familia COROB. La solución ideal para centros de dosificación y llenado de jeringas especializadas donde la productividad y el tiempo son claves.

Amplia gama de formatos de botellas y tambores de depósito.

Disponemos de un nuevo sistema patentado de válvulas integradas en la boquilla (IPV) con recubrimiento al 100% en todo el interior y cámara lateral de la boquilla.

Es la mejor solución para colaborar con bajos compuestos orgánicos volátiles (COV) ya que permiten asegurar que el contenido no se escape. COROB EVOPWR ofrece la posibilidad de añadir un módulo gravimétrico para aquellas aplicaciones donde sea preciso.

¿POR QUÉ COROB?

COROB es líder tecnológica en el diseño y fabricación de soluciones de llenado y dosificación para sectores diversos, como: oncología, neurofarmacia, tinturas y productos químicos.

Nuestro equipo de expertos ofrece un servicio global para atender cualquier necesidad.

corob

5.0 Color Center - Mezcladoras

Comex®

Megamixer IV

Código EQ70727



Mezclador marca Tintec modelo Megamixer IV
Mezclador universal, diseñado para mezclar capacidades de ½ litro hasta una cubeta

Características principales

- Sensor para detectar tamaños de envase
- Mecanismo de posicionamiento automático
- Agitación giroscópica
- Apriete manual de envase
- Fácil y de operación segura
- Cartina de seguridad
- Equipo electrónico
- 3 Opciones de mezclado programables
- Motor de 1 hp
- Botón de arranque

Dimensiones

- Frente: 80 cm.
- Fondo: 72 cm.
- Altura: 96 cm.
- Peso: 170 kg.

Características eléctricas

- Alimentación: 120 Vac.
- Frecuencia: 60 Hz.

Color Center®
Servicio Técnico

Comex®

MiniMixer

Código EQ70552



Mezclador marca Tintec modelo MiniMixer
Mezclador pequeño, especialmente diseñado para mezclar litros y galones

Características principales

- Equipo con una velocidad
- Agitación giroscópica
- Aditamento para envases de 1 litro
- Equipo electromecánico
- Motor ¼ hp.

Dimensiones

- Frente: 45 cm.
- Fondo: 55.5 cm.
- Altura: 46 cm.
- Peso: 65 kg.

Características eléctricas

- Alimentación: 127 Vac.
- Frecuencia: 60 Hz.
- Corriente de consumo: 4.5 Amp.
- Velocidad de agitación: 155 RPM.

Color Center®
Servicio Técnico

Sistema sugerido
Mesa doble para Minimixer (EQ70634)

Características

- Sobremesa para bote
- Ahorro de espacio.
- Capacidad para dos minimixer

Dimensiones

- Frente: 56 cm.
- Fondo: 95 cm.
- Altura: 70 cm.
- Peso: 25.5 kg.